

DIMENSIONI, measures

DIMENSIONI CON IMBALLO Packaging measures	660 x 730 x h. 960 mm
VOLUME CON IMBALLO Volume with packaging	0,46 mc
PESO NETTO Net weight	55 kg
PESO LORDO Gross weight	61 kg
LUNGHEZZA TUBO DI CARICO Water supply hose, length	1400 mm
ATTACCO TUBO DI CARICO Water supply hose, attachment	3/4 gas
LUNGHEZZA TUBO DI SCARICO Water drain hose, length	1350 mm
DIAMETRO TUBO DI SCARICO Water drain hose, diameter	1" 3/4 (Ø 24 mm)
ALTEZZA SCARICO DA TERRA Water drain attachment, height from floor	40 mm

IMPIANTO ELETTRICO, electric system

ALIMENTAZIONE Electrical supply	230V P+N+T/ 50Hz
	400V 3P+N+T/ 50Hz
Potenza Power consumption	3,5 kW
	5,5 kW
RESISTENZA BOILER Boiler resistor	5 kW
RESISTENZA VASCA Tank resistor	2 kW
POMPA LAVAGGIO Wash pump power consumption	0,50 kW
POMPA DI RISCIAQUO Rinse pump power consumption	0,15 kW

IMPIANTO IDRAULICO, hydraulic system

CAPACITÀ VASCA Tank capacity	19 lt
CAPACITÀ BOILER Boiler capacity	6 lt
TEMPERATURA MASSIMA ACQUA D'INGRESSO Water input maximum temperature	55 C°
CONSUMO ACQUA PER CICLO Water consumption per cycle	2,5 lt

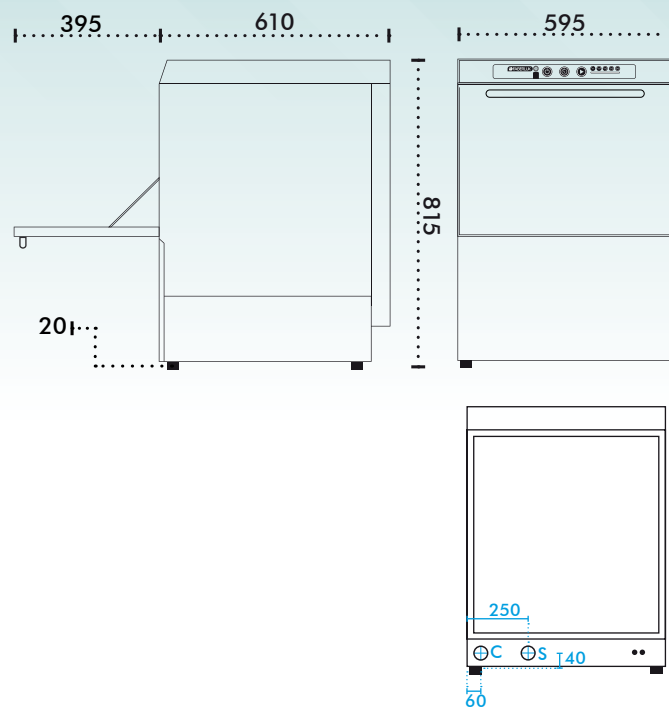

C: attacco tubo di carico, water supply hose attachment
S: attacco tubo di scarico, water drain hose attachment

PRODUZIONE, working output

CICLO DI LAVORO Work cycle	60"/ 120"/ 180"/240" INF
MICRO DI SICUREZZA A PORTA Safety door micro switch	✓
LIVELLO ACQUA AUTOMATICO Automatic water level	✓
INDICE DI RUMOROSITÀ Noise output	<48 dB

DOTAZIONE, equipment

DOTAZIONE CESTI Racks equipment	x2
	500 x 500 mm (Dot. 1)
	500 x 500 mm (Dot. 2)
	500 x 500 mm (Dot. 3)
CONTENITORE POSATE Cutlery case	x1
DOSATORE BRILLANTANTE Rinse aid dispenser	✓
DOSATORE DETERSIVO Washing-up liquid dispenser	OPZIONALE Optional
POMPA DI SCARICO Drain pump	OPZIONALE Optional
BILANCIAMENTO PORTA Balanced door	OPZIONALE Optional